

アンテナ変換コード付き  
ステアリングリモコン対応

# 日産車用ハーネス(20P)

AG705N

1年保証

## 取扱説明書

この度は、弊社製品をご購入いただき、誠にありがとうございます。ご使用前に、本書に記載されている内容をよくお読みいただき、正しくご使用ください。本製品ご使用中はこの取扱説明書を紛失しないよう大切に保管してください。

◎製品の仕様および外観は予告なく変更することがあります。 ◎本書の内容は予告なく変更することがあります。 ◎本書の著作権はMSネット株式会社にあります。◎本書の一部または全部を無断で使用・複製・転載することを禁止します。 ◎本書に掲載されている会社名や製品名は、各社の商標および登録商標です。◎製品の使用により発生した損害にはいかなる責任も負いかねます。あらかじめご了承ください。

Copyright (C) MSnet Co.,Ltd.

■本書では安全に関する注意事項を「警告」として区分しています。

⚠	<b>警告</b> 「死亡する」または「重傷を負う」ことに繋がる可能性が想定されます。
⚠	<ul style="list-style-type: none"> <li>●車体のネジや金属の部分に配線を挟み込まないように注意してください。断線やショートにより、故障や車両火災の原因になります。</li> <li>●コネクタの分解、配線の差し替え、皮膜を切って分岐加工をしないでください。ショートや誤配線により、故障や車両火災の原因になります。</li> <li>●本製品を取り付ける場合は、カー用品専門ショップ等の専門知識のあるところでお取り付けください。</li> </ul>

車両の純正配線を利用して、市販のカーオーディオを取り付ける場合に使用します。

※作業前にバッテリーの⊖端子を外してください。(結線終了後はもと通り取り付けてください。)

### ■接続方法

車両のオーディオ用ハーネスのコネクタに接続します。

※高出力アンプを使用する場合、アンプのメイン電源(黄)は専用電源コード等を使用して、バッテリー⊕より直接結線してください。

### ■ステアリングリモコン接続時のご注意

ナビ・オーディオ側の仕様により、別途アダプタが必要な場合があります。詳しくは、ナビ・オーディオ側の説明書をご覧ください。

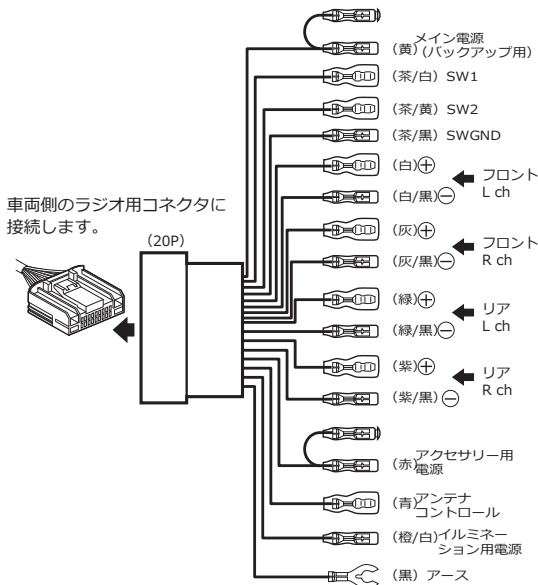

### ■変換プラグの使用方法

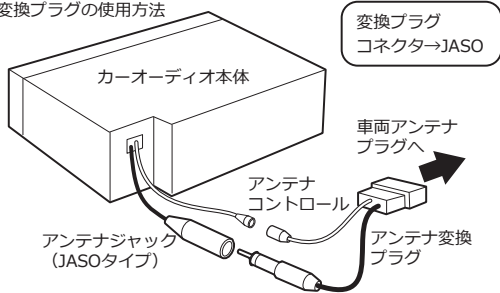

※カーオーディオ本体のアンテナコントロール端子がファストン端子の場合は付属のコードを併用して接続してください。

### ■保証規定

お客様による製品の取扱不注意がない正常なご使用状態において製品に故障が発生した場合に限り、本製品を無償で修理または交換対応いたします。その際に購入店、購入年月日が記載された証明(納品書やレシートなど)をご提示いただきます。本製品の保証期間はご購入日より1年間となります。

■販売元

**MSネット株式会社**

〒351-0012 埼玉県朝霞市栄町4-1-16

☎050-3733-1373

MADE IN JAPAN